

Инструкция по эксплуатации пистолета для подкачки шин GUN 3

Составные части пистолета

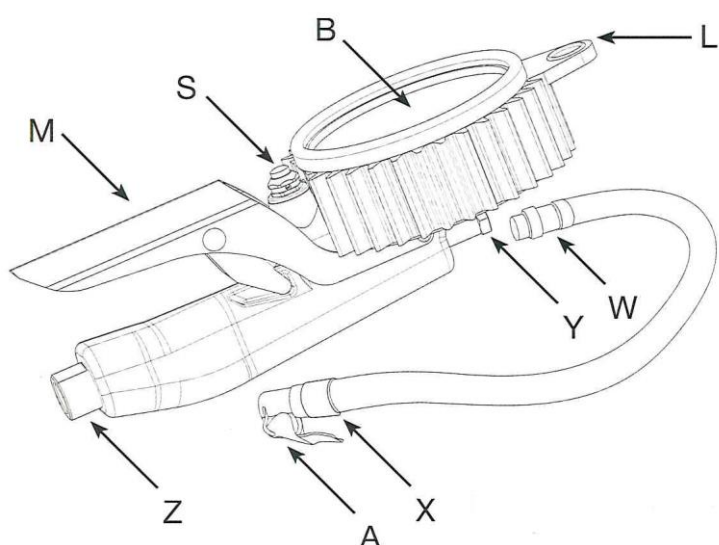

- A – рычаг на переходнике для подкачки;
- B – шкала измерения давления;
- L – проушина для подвешивания пистолета;
- M – рукоятка;
- S – кнопка клапана выпуска воздуха;
- W – резьбовой соединительный штуцер на шланге, идущем к вентилю на шине;
- X - переходник для подкачки;
- Y – резьбовая соединительная втулка;
- Z – резьбовая втулка для подсоединения шланга подачи воздуха от компрессора.

Подсоединение к линии подачи воздуха

1. Подсоедините шланг, навинтив штуцер W на втулку Y до контакта с гайкой. Затяните штуцер гаечным ключом на 12.
2. Соедините резьбовую втулку Z с компрессором с помощью шланга и ниппеля арт. 520312 (нет в комплекте) с наружной резьбой на $\frac{1}{4}$ " для соединения шланга. Ниппель 520312 вы можете заказать в компании ТЕСН – Russia. При этом зажмите втулку Z гаечным ключом на 16. Проверьте, чтобы не было утечек воздуха через соединения.
3. Проверьте, чтобы пистолет был в рабочем состоянии. Для этого нажмите на рукоятку M и прочно удерживайте переходник для подкачки X, чтобы предотвратить резкое биение шланга и травмирование от него.

Руководство для проверки точности манометра

Буквы в скобках, обозначающие различные части пистолета, относятся к рисунку в инструкции к пистолету для подкачки шин.

- Перед началом калибровки пистолета для подкачки рекомендуется закрыть резьбовой заглушкой металлическую насадку с внутренней резьбой $\frac{1}{4}$ " (Z), чтобы избежать утечки воздуха.

- Концевой разъём (переходник для подкачки) X зажимается на свободном конце шланга, подсоединенного к пистолету; этот переходник совпадает по резьбе с вентилем шины, что исключает утечку воздуха. Перед проведением калибровки проверьте, чтобы не было утечки воздуха в соединениях, идущих от вентиля в шине.
- Не используйте жидкости при калибровке, так как это может привести к выходу из строя манометра.
- Манометр используется только для измерения давления в шинах. Для того, чтобы смоделировать поведение манометра в реальном рабочем режиме, мы рекомендуем следующее:
 1. Проведите два цикла накачки шины почти до максимального давления, читаемого на шкале манометра, чтобы растянуть компоненты системы измерения перед началом калибровки.
 2. Накачайте как можно быстрее шину до номинального давления, рекомендуемого для этой шины, избегая при этом медленных приращений давления, и прочитайте показание давления на шкале манометра, как только стрелка стабилизируется. Медленная накачка в этом случае может изменить показания измерительной системы.
 3. Возвращайтесь к нулевому показанию давления после каждого измерения, т. к. петля гистерезиса (UNI EN 12645, параграф 7.2) не применима к данному пистолету с манометром.